

ネジ端子形アルミニウム電解コンデンサ

GXA 形

(105°C 5,000 時間保証)

RoHS 指令適合品

GXA

→
高リプル化

VGL

P.36



特長

- インバータ回路における高温・長寿命化要求に応えるため、耐熱性、長寿命化を実現した 105°C 標準品です。

■製品仕様

項目	仕様
使用温度範囲	-40°C ~ +105°C
定格電圧	350 ~ 450V.DC
静電容量許容差	±20% (20°C, 120Hz)
漏れ電流	0.01CV (μ A) または 5mA のいずれか小さい値以下 (20°C, 5分値) [C = 公称静電容量 (μ F), V = 定格電圧 (V)]
損失角の正接 (tan δ)	標準品定格表の値以下 (20°C, 120Hz)
許容リプル電流	標準品定格表による (105°C, 120Hz)
高温負荷	105°Cにて5,000時間、定格電圧 (規定のリプル電流重畳) を印加後、20°Cにて測定を行ったとき、下記を満足すること 静電容量変化率: 初期値の±15%以内 損失角の正接: 初期規格値の175%以下 漏れ電流: 初期規格値以下
高温無負荷	105°Cにて500時間、電圧を印加せず放置後、20°Cにて電圧処理 (JIS C 5101-4 4.1項) 後に測定を行ったとき、下記を満足すること 静電容量変化率: 初期値の±15%以内 損失角の正接: 初期規格値の175%以下 漏れ電流: 初期規格値以下
関連規格	JIS C 5101-4

■外観寸法図

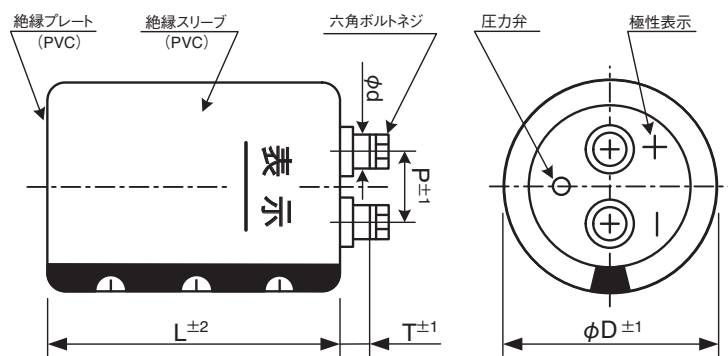

■外観寸法表

(単位: mm)

φD	P	T	φd	六角ボルトネジ	封口板材質
51	22.0	5.5	10.0	M5×10	フェノール樹脂
64	28.6	5.5	10.0	M5×10	フェノール樹脂
77	31.5	5.0	10.0	M5×10	フェノール樹脂
90	31.5	5.0	10.0	M5×10	フェノール樹脂

■リプル補正係数

周囲温度 (°C)	40	60	85	105	
補正係数	2.44	2.16	2.00	1.00	
周波数 (Hz)	50/60	120	300	1K	≥ 10K
補正係数	0.7	1.0	1.1	1.3	1.4

端子許容電流: M5 は 60Arms
端子許容電流以下で使用ください。

■品名の取り方

(例) GXA形 350V 4,700 μ F ±20%

GXA 2V 472 Y E 115 PH

形名

キャップ記号
製品高さ記号
製品外径記号
取付金具形状記号
静電容量記号
定格電圧記号

品名の取り方の詳細については、21 頁をご参照ください。

取付金具について

- ・形状および外形寸法につきましては、22, 23 頁をご参照ください。
- ・標準品定格表の品名は、Y形の取付金具に対応した品名となっておりますが、I形の取付金具でも対応可能です。(取付金具形状記号はIとなります)
- ・取付金具が不要の場合は、取付金具形状記号をNとしてください。
- ・取付金具は原則として別納となります。

■標準品定格表

定格電圧 (V. DC)	静電容量 (μ F)	ケースサイズ ϕ D \times L(mm)	$\tan \delta$ 20°C, 120Hz	リップル電流 (Arms) 105°C, 120Hz	品名
350	1,000	51 \times 75	0.15	3.9	GXA2V102YC075PH
	1,200	51 \times 75	0.15	4.2	GXA2V122YC075PH
	1,500	51 \times 96	0.15	5.2	GXA2V152YC096PH
	1,800	51 \times 96	0.15	5.7	GXA2V182YC096PH
	2,200	51 \times 130	0.15	7.1	GXA2V222YC130PH
	2,700	64 \times 96	0.15	7.7	GXA2V272YD096PH
	3,300	64 \times 115	0.15	9.1	GXA2V332YD115PH
	3,900	64 \times 130	0.15	10.4	GXA2V392YD130PH
	4,700	64 \times 155	0.15	12.2	GXA2V472YD155PH
		77 \times 115	0.15	11.5	GXA2V472YE115PH
	5,600	64 \times 195	0.15	14.6	GXA2V562YD195PH
		77 \times 130	0.15	13.1	GXA2V562YE130PH
	6,800	77 \times 155	0.15	15.5	GXA2V682YE155PH
	8,200	90 \times 157	0.15	18.1	GXA2V822YF157PH
	10,000	90 \times 157	0.15	19.9	GXA2V103YF157PH
	12,000	90 \times 196	0.15	23.8	GXA2V123YF196PH
15,000	90 \times 236	0.15	28.8	GXA2V153YF236PH	
400	1,000	51 \times 75	0.15	3.9	GXA2G102YC075PH
	1,200	51 \times 96	0.15	4.6	GXA2G122YC096PH
	1,500	51 \times 115	0.15	5.6	GXA2G152YC115PH
	1,800	51 \times 130	0.15	6.4	GXA2G182YC130PH
	2,200	64 \times 96	0.15	6.9	GXA2G222YD096PH
	2,700	64 \times 115	0.15	8.2	GXA2G272YD115PH
	3,300	64 \times 130	0.15	9.5	GXA2G332YD130PH
	3,900	64 \times 155	0.15	11.1	GXA2G392YD155PH
		77 \times 115	0.15	10.4	GXA2G392YE115PH
	4,700	64 \times 195	0.15	13.4	GXA2G472YD195PH
		77 \times 130	0.15	12.0	GXA2G472YE130PH
	5,600	64 \times 195	0.15	14.6	GXA2G562YD195PH
		77 \times 155	0.15	14.0	GXA2G562YE155PH
	6,800	90 \times 157	0.15	16.5	GXA2G682YF157PH
	8,200	90 \times 157	0.15	18.1	GXA2G822YF157PH
	10,000	90 \times 196	0.15	21.7	GXA2G103YF196PH
12,000	90 \times 236	0.15	25.8	GXA2G123YF236PH	
450	1,000	51 \times 96	0.15	4.2	GXA2W102YC096PH
	1,200	51 \times 115	0.15	5.0	GXA2W122YC115PH
	1,500	51 \times 130	0.15	5.9	GXA2W152YC130PH
	1,800	64 \times 96	0.15	6.3	GXA2W182YD096PH
	2,200	64 \times 115	0.15	7.4	GXA2W222YD115PH
	2,700	64 \times 130	0.15	8.6	GXA2W272YD130PH
		77 \times 115	0.15	8.7	GXA2W272YE115PH
	3,300	64 \times 155	0.15	10.2	GXA2W332YD155PH
		77 \times 130	0.15	10.1	GXA2W332YE130PH
	3,900	64 \times 195	0.15	12.3	GXA2W392YD195PH
	4,700	77 \times 155	0.15	12.9	GXA2W472YE155PH
	5,600	77 \times 195	0.15	15.4	GXA2W562YE195PH
		90 \times 157	0.15	14.9	GXA2W562YF157PH
	6,800	90 \times 196	0.15	18.0	GXA2W682YF196PH
	8,200	90 \times 196	0.15	19.8	GXA2W822YF196PH
	10,000	90 \times 236	0.15	23.6	GXA2W103YF236PH